

## CAMPANA PLANA



### Ventajas Competitivas

- Campana de alta calidad realizada íntegramente en aluminio.
- Magnífico diseño y calidad de acabados.

### Características

- Estructura modular de chips led PHILIPS.
- Alta calidad de construcción y diseño.
- Resistente a la corrosión y agentes meteorológicos: IP65.

### Aplicaciones

- En interior o exterior.
- Para uso industrial, comercial o en oficinas.



Lm		t (h)	P (kg)	l (mm)	h (mm)	a (mm)	W	V	K	PF	CRI	IP
3800		60.000	3,1	293	156	340	40	100-240/277	4000/5000/5700	>0,90	>70	65
7600		60.000	4,3	366	156	340	80	100-240/277	4000/5000/5700	>0,90	>70	65
11400		60.000	5,2	493	156	340	120	100-240/277	4000/5000/5700	>0,90	>70	65
15200		60.000	6,0	512	156	340	160	100-240/277	4000/5000/5700	>0,90	>70	65
19000		60.000	7,0	585	156	340	200	100-240/277	4000/5000/5700	>0,90	>70	65
22800		60.000	7,8	658	156	340	240	100-240/277	4000/5000/5700	>0,90	>70	65

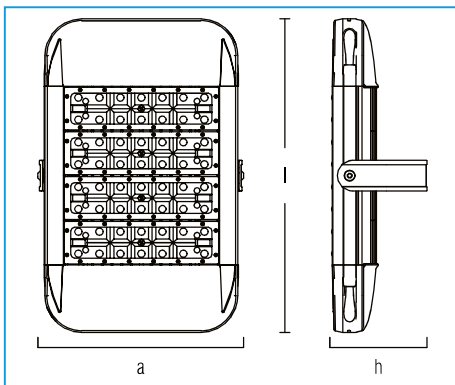

## CAMPANA PLANA

Diseño de lentes que mejora ostensiblemente el flujo luminoso.



Conectores alemanes WAGO garantizando gran seguridad en el interior.

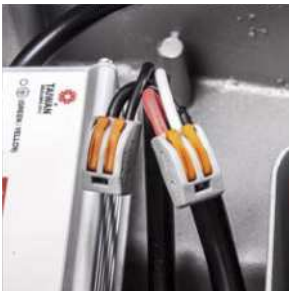

Está fijado en ambas partes por tornillos de acero inoxidable M8x16.



Conexión segmentada: limpia, segura y eficiente.



Nuevo diseño de apertura de clip que facilita las labores de mantenimiento.



Conexión UL estándar.

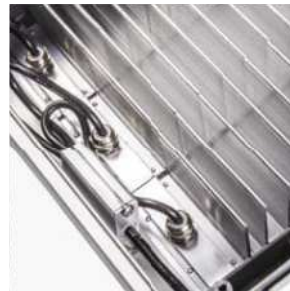

Utiliza tornillos de acero inoxidable garantizando una sujeción firme.



El cuerpo está realizado con aluminio no corrosivo 100%.



MODELO 160W (Valores con un error < 0,5%)

DISTRIBUCIÓN DE LUZ

